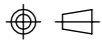

2	2527	M.PERRY	01/04/2011	P.O'LEARY	05/04/2011
1	N/A	M.PERRY	17/09/2008	P.O'LEARY	17/09/2008
ISS	EC	PREPARE PAR	DATE	VERIFIE ET APPROUVE PAR	DATE

ECHELLE	1:2	TAILLE ORIGINALE	A3	 Long Life Reliability does not cost the earth.	CE DOCUMENT ET TOUTES SES INFORMATIONS SONT LA PROPRIÉTÉ D'LPA EXCIL ELECTRONICS LTD. ET NE PEUVENT ÊTRE REPRODUITS OU UTILISÉS SANS NOTRE PERMISSION ÉCRITE OU ORALE. EXCIL ELECTRONICS LTD ©	TITRE TGV R - SPOT PLAFOND WIFI
APPROBATION POUR FABRICATION PAR:- DATE:- CE DOCUMENT N'EST QU'A TITRE DE REFERENCE S'IL N'EST PAS SIGNÉ, PAS POUR FABRICATION OU CONTRÔLE DE MODIFICATION.				RIPLEY DRIVE, NORMANTON WEST YORKSHIRE, WF6 1QT TEL: 01924 224100 FAX: 01924 224111	PLAN 1 OF 2	DOC REF. 893105

ISSUE 02 Q0103508

1 2 3 4 5 6 7 8  
 PROJECTION AU 1/3 D'ANGLE 

NE PAS METTRE A L'ECHELLE, EN CAS DE DOUTE, DEMANDER

TOUTES DIMENSIONS EN MM SAUF MENTION ECRITE

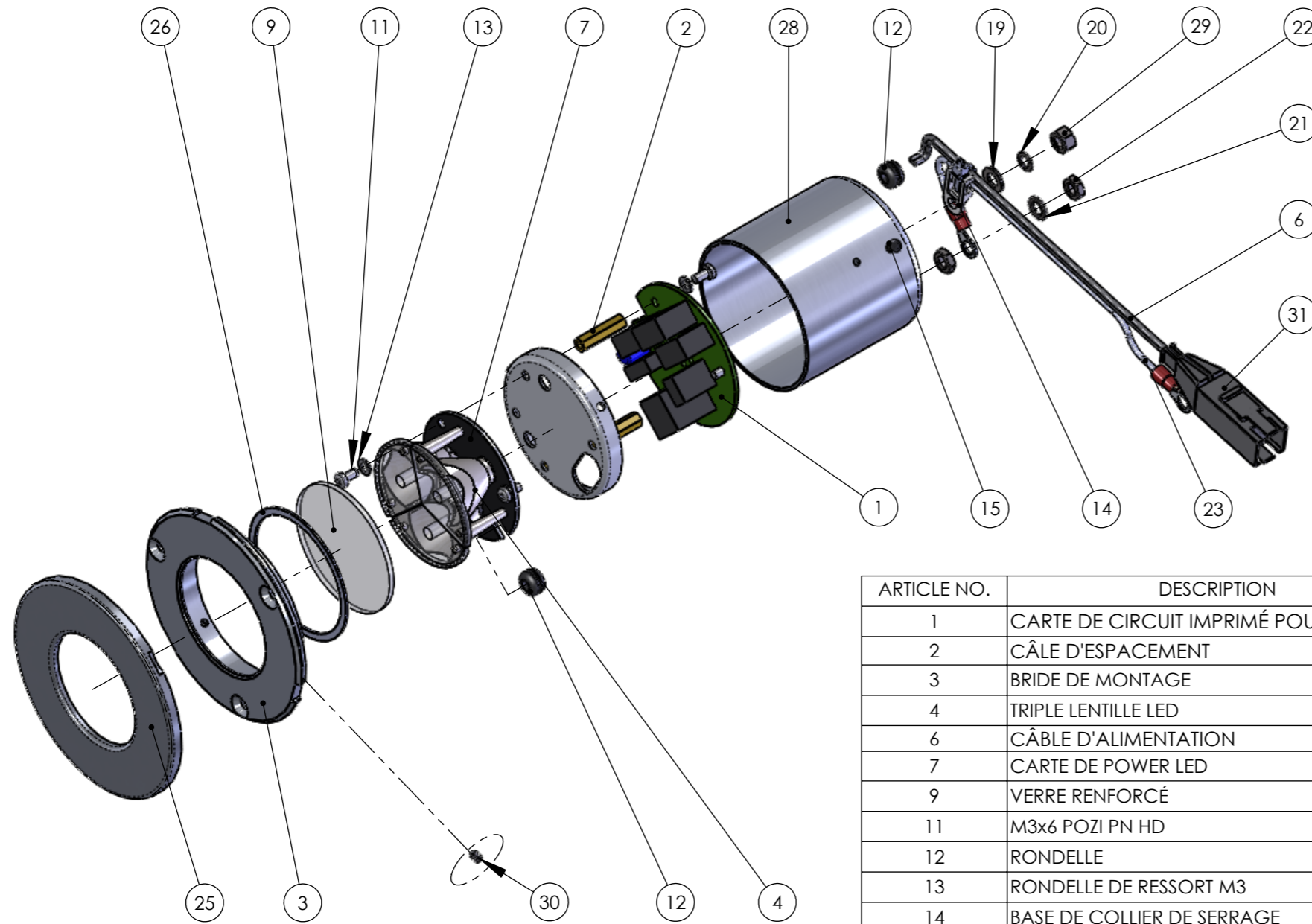

**DRAFT**

ARTICLE NO.	DESCRIPTION	QTE.	MATERIE	POIDS (g)
1	CARTE DE CIRCUIT IMPRIMÉ POUR LEDS	1	STRATIFIE-VERRE + COMPOSANTS	7.5
2	CÂLE D'ESPACEMENT	3	LAITON	2.5
3	BRIDE DE MONTAGE	1	ALUMINIUM	47.2
4	TRIPLE LENTILLE LED	1	ABS	4.0
6	CÂBLE D'ALIMENTATION	1	CÂBLE	1.5
7	CARTE DE POWER LED	1	ALUMINIUM + COMPOSANTS	6.1
9	VERRE RENFORCÉ	1	VERRE TREMPÉ	4.7
11	M3x6 POZI PN HD	6	ACIER	0.7
12	RONDELLE	2	GOMME	0.5
13	RONDELLE DE RESSORT M3	6	ACIER	0.5
14	BASE DE COLLIER DE SERRAGE	1	NYLON	0.6
15	RIVET D'ENCLIQUETAGE NYLON 2.4mm	3	NYLON	0.3
19	RONDELLE M5 BZP	1	ACIER	0.5
20	RONDELLE DE RESSORT M4	1	ACIER	0.4
21	RONDELLE DE RESSORT M5	1	ACIER	0.4
22	ECROU EXAGONAL M5 BZP	2	ACIER	0.8
23	MISE À LA TERRE	1	CÂBLE	1.5
25	FACE AVANT ENCLIQUETABLE - 893119	1	ALUMINIUM	11.7
26	JOINT D'ETANCHÉITÉ EN SILICONE NFF16 101	1	SILICONE	0.2
28	BOÎTIER EN ALLUMIUM REPOUSSÉ	1	ALUMINIUM	38.7
29	M5 BRASS FULL NUT	1	LAITON	0.7
30	DOUILLE DE VIS À PRESSION SANS TÊTE	3	ACIER	0.3
31	CONNECTIQUE QIKMATE SMS2PDH3	1	NYLON / LAITON	4.6

ECHELLE 1:2 TAILLE ORIGINALE A3  
 APPROBATION POUR FABRICATION  
 PAR:- DATE:-  
 CE DOCUMENT N'EST QU'A TITRE DE  
 REFERENCE S'IL N'EST PAS SIGNÉ, PAS POUR  
 FABRICATION OU CONTRÔLE  
 DE MODIFICATION.



RIPLY DRIVE, NORMANTON  
 WEST YORKSHIRE, WF6 1QT  
 TEL: 01924 224100 FAX: 01924 224111

CE DOCUMENT ET TOUTES SES INFORMATIONS  
 SONT LA PROPRIÉTÉ D'LPA EXCIL ELECTRONICS  
 LTD. ET NE PEUVENT ÊTRE REPRODUITS OU  
 UTILISÉS SANS NOTRE PERMISSION ÉCRITE OU  
 ORALE.

EXCIL ELECTRONICS LTD ©  
 PLAN 2 OF 2

TITRE  
 TGV R - SPOT PLAFOND WIFI

DOC REF. 893105

ISSUE  
 02

-	-	Plan1	-	-	-
ISS	EC	PREPARE PAR	DATE	VERIFIE ET APPROUVE PAR	DATE